

ŘEZ (1:22)

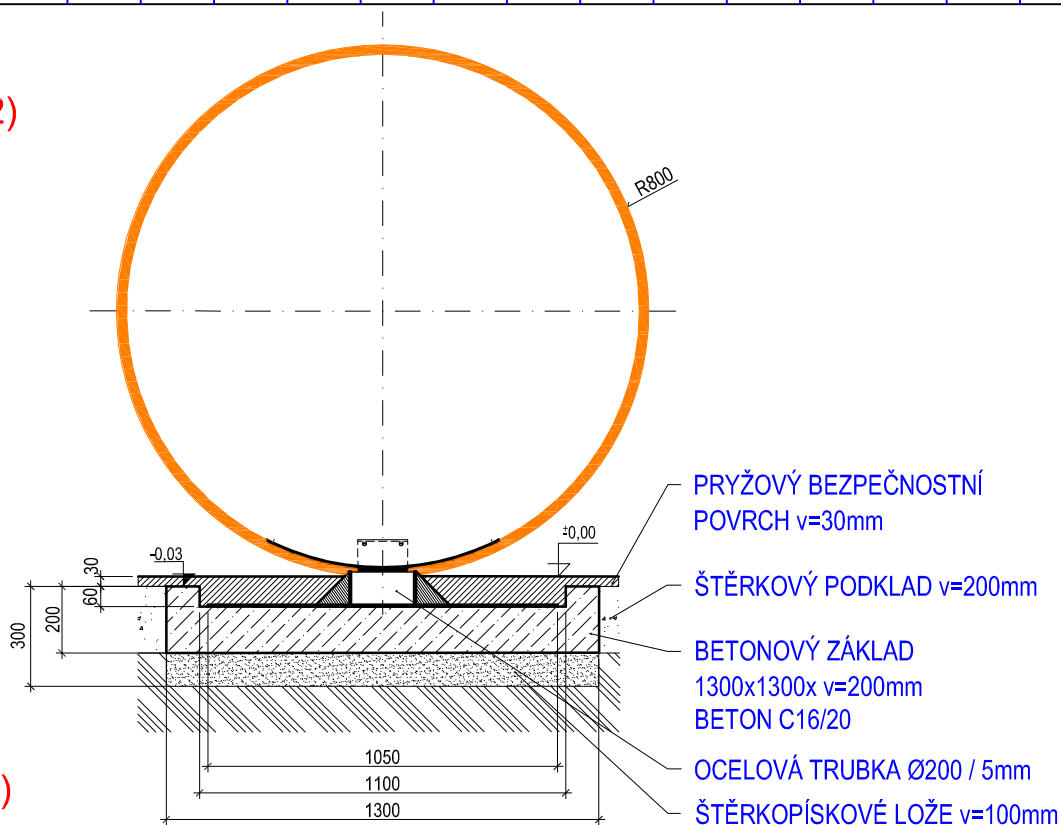

PŮDORYS (1:22)

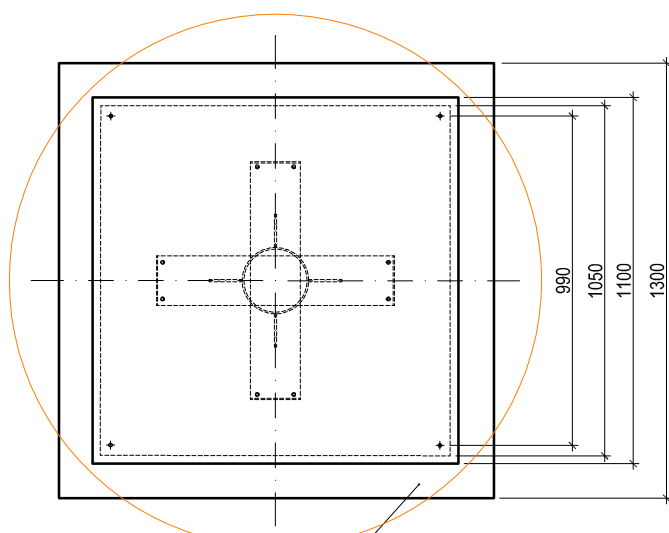

BETONOVÝ ZÁKLAD
1300x1300x v=200mm
BETON C16/20

PRYŽOVÝ BEZPEČNOSTNÍ POVRCH
OCELOVÁ DESKA
NATLOUKACÍ HMOŽDINKA + VRUT Ø 8 / 80mm,
NA CHEMICKOU KOTVU
PŘEDVRTANÁ DÍRA Ø 8 / 85mm
BETONOVÝ ZÁKLAD

DETAIL KOTVENÍ (1:4)

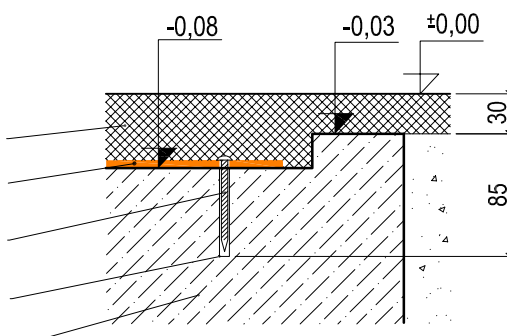

Vypracoval:		Hřiště MATY, s.r.o. Lidická 26 602 00 Brno Tel.: +420 734 889 068 Email: info@hristematy.cz	
MgA. Maxmilián Blšták			
TECHNICKÝ VÝKRES		Certifikováno dle	EN71 , EN1176
		Datum vytvoření	27.4.2022
KOULE - B08c-16		M 1:22	formát 1xA4
Ukotvení prvku a tvar základu - půdorys a řez		B08c-16_CZ.dwg	revize 0