

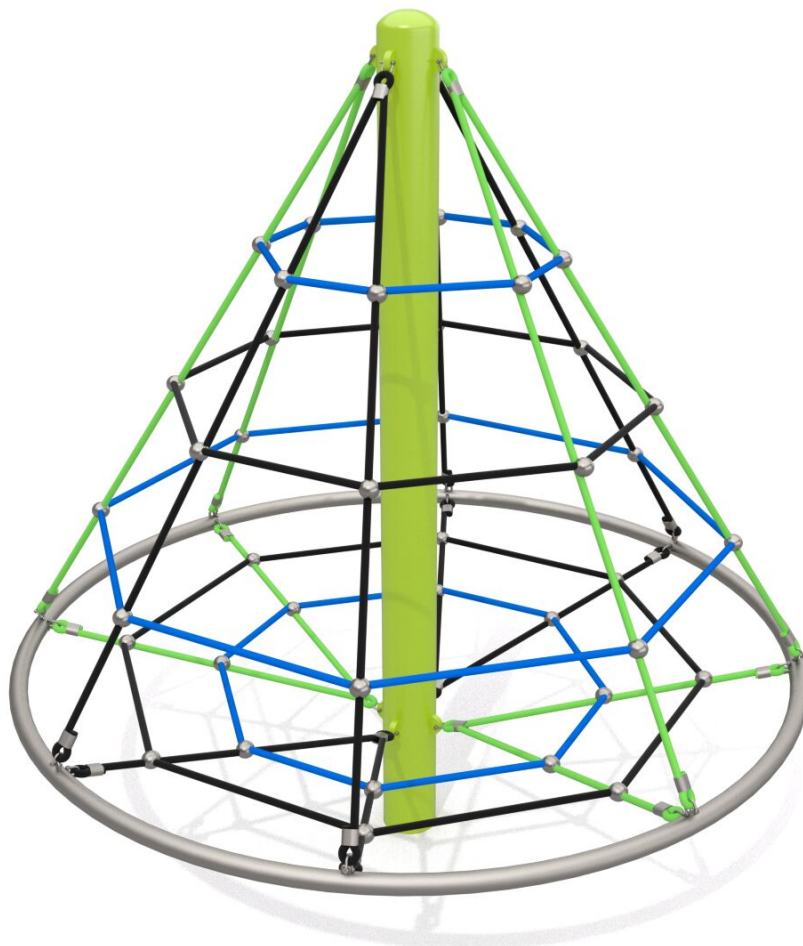

BU-9110

Acrobat / Lanová pyramida 2 m



SPECIFIKACE

Rozměry prvku (d x š x v) 190 x 190 x 200 cm

Dopadová plocha (d x š) 490 x 490 cm

Dopadová plocha (m²) 19 m²

Výška volného pádu 150 cm

Věková skupina 3-12 let

Počet uživatelů 5

V souladu s normou: EN 1176-1: 2017

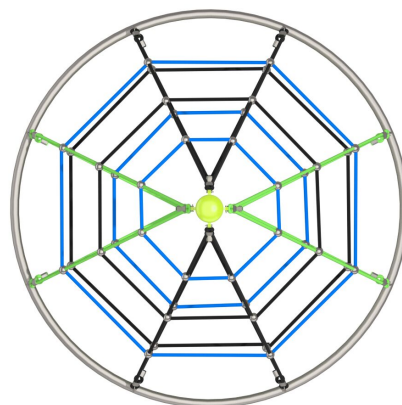



BU-9110

Acrobat / Lanová pyramida 2 m

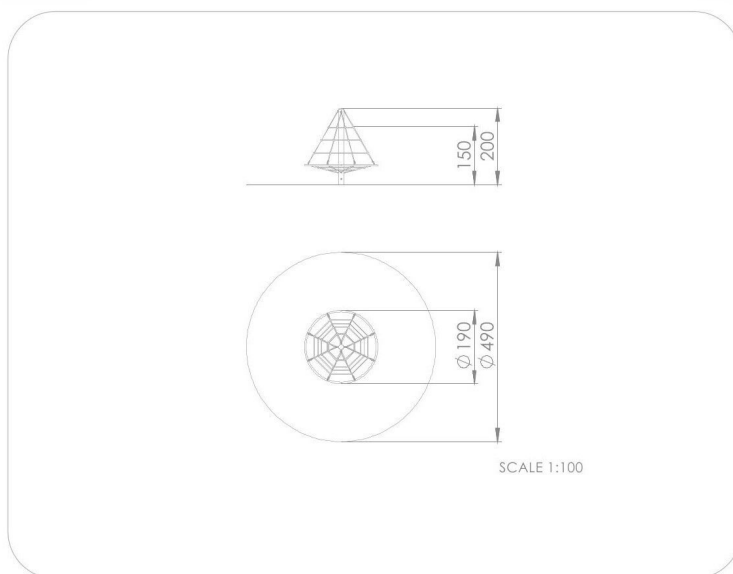

Použité materiály

Lana s ocelovým jádrem



Polypropylenová lana s ocelovým jádrem a průměrem 16 mm.

Lanové spojky

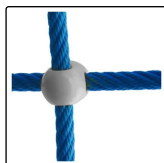

Pevné a estetické lanové spojky ze vstříkovaného polyamidu.

Lanové koncovky

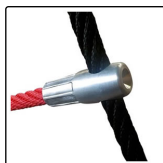

Koncovky lana z odolné slitiny hliníku.

Ocel

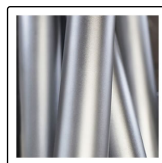

Pevná konstrukce z nerezové oceli AISI 304 odolná vůči povětrnostním vlivům.

Ocelová konstrukce



Pevná konstrukce vyrobená z černé oceli S235JR, čištěná pískováním. Chráněno proti korozi pozinkováním a práškovým lakováním polyesterovou barvou s Qualicoat atestem

Lanový systém křížové výztuhy

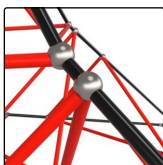

Lanový systém křížové výztuhy určený pro použití v prvcích s požadavkem na vysokou odolnost.